

**MT**[®]

Art. No. 0924 ANSI

DESCRIPCIÓN: Válvula de bola 2 piezas con plataforma de montaje, Brida ANSI, Paso total. Modelo de Acero al Carbono.
DESCRIPTION: 2 p. ball valve with mounting pad, full bore, ANSI top flange. Carbon Steel.

■ APLICACIONES:

Las válvulas de bola de 2 piezas se usan para abrir y cerrar completamente el paso de fluidos.

■ APPLICATIONS:

Ball valves are used in 2 pieces to fully open and close the fluid passage.

■ UTILIZACIÓN:

Instalaciones de agua fría y caliente, aguas residuales, vapor y aceites.

■ USE:

Facilities for hot and cold water, waste water, steam and oils.

■ LÍMITES TÉCNICOS:

Temperatura de trabajo: -20° a 150°C.
Presión máxima de trabajo: ANSI 150#.

■ TECHNICAL LIMITS:

Temperatura range: -20° a 150°C.
Max. Working Pressure: ANSI 150#.

■ CARACTERÍSTICAS:

Bridas ANSI.
Plataforma de montaje directo ISO 5211.
Fire Safe design.

■ FEATURES:

ANSI Flanges.
Direct mounting Pad ISO 5211.
Fire Safe design.

■ INSTALACIÓN:

Las válvulas de bola se pueden instalar en vertical y en horizontal. Revisar su estanqueidad de las uniones antes de poner en servicio la instalación. Seguir las normas locales.

■ INSTALLATION:

Ball valves can be installed vertically or horizontally. Check for leaks in the joints before commissioning the installation. Follow local regulations.



Para prevenir roturas, accidentes o daños severos, NO USAR este producto fuera de los límites técnicos y sus aplicaciones. Las normas locales pueden regular el uso de este producto.

To avoid abnormal operation, accidents or serious injury, DO NOT use this product outside of the specification range. Local regulations may regulate the use of this product.

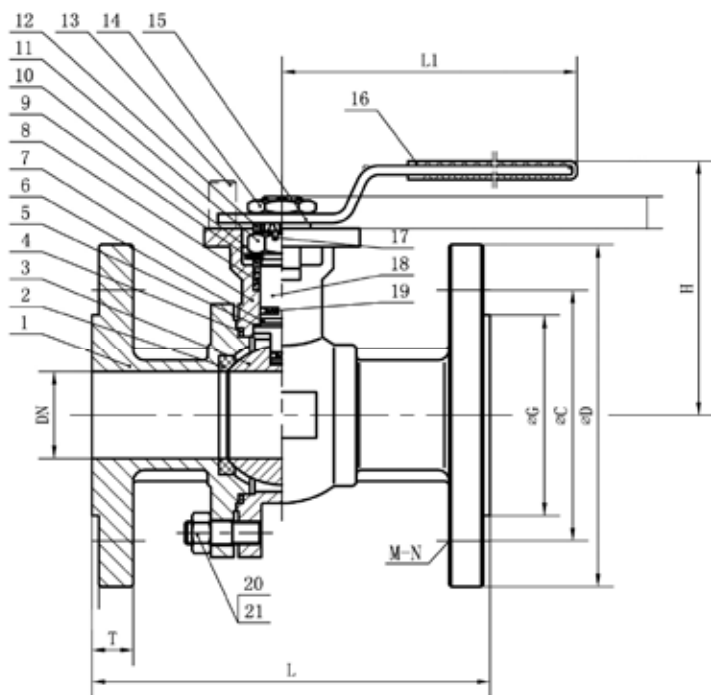

FIRE SAFE DESIG N

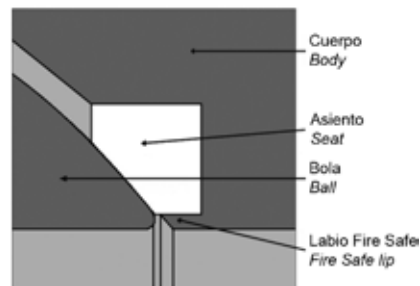

PRESIÓN-TEMPERATURA
PRESSURE-TEMPERATURE

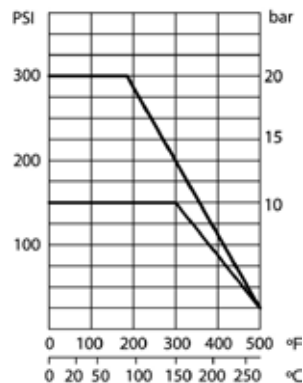

N°	Parte	Material	Standard
1	Boneta	Acero al Carbón	WCB-A216
2	Alojamiento	P.T.F.E. +15% FV/GF	
3	Bola	Acero Inoxidable	ASTM A276 A 316 EN 1.4401
4	Junta	P.T.F.E.	
5	Junta eje	P.T.F.E.	
6	Junta / O-ring	F.K.M.	
7	Cuerpo	Acero al Carbón	WCB A 216
8	Alojamiento	P.T.F.E.	
9	Presca estopa	Acero Inoxidable	ASTM A276 A 304 EN 1.4301
10	Muelle mariposa	Acero Inoxidable	ASTM A276 A 304 EN 1.4301
11	Tuerca eje	Acero Inoxidable	ASTM A276 A 304 EN 1.4301
12	Presca estopa	Acero Inoxidable	ASTM A276 A 304 EN 1.4301
13	Final carrera	Acero Inoxidable	ASTM A276 A 304 EN 1.4301
14	Tuerca	Acero Inoxidable	ASTM A276 A 304 EN 1.4301
15	Maneta	Acero Inoxidable	ASTM A276 A 304 EN 1.4301
16	Cubierta maneta	Plástico	
17	Thrust Washer	Acero Inoxidable	ASTM A276 A 304 EN 1.4301
18	Eje	Acero Inoxidable	ASTM A276 A 304 EN 1.4301
19	Mecanismo antiestático	Acero Inoxidable	ASTM A276 A 304 EN 1.4301
20	Tuerca	Acero Inoxidable	ASTM A276 A 304 EN 1.4301
21	tornillo	Acero Inoxidable	ASTM A276 A 304 EN 1.4301

Dimensiones / Sizes

Art. N°	DT	D	C	G	T	L	H	M-N
0924 ANSI-015	½"	3.50	2.38	1.38	0.44	4.25	2.99	4 -5/8
0924 ANSI-020	¾"	3.086	2.76	1.69	0.44	4.61	3.15	4 -5/8
0924 ANSI-025	1"	4.25	3.13	2.01	0.47	5.00	3.62	4 -5/8
0924 ANSI-032	1 ¼"	4.61	3.50	2.52	0.50	5.50	4.02	4 -5/8
0924 ANSI-040	1 ½"	5.00	3.88	2.87	0.56	6.50	4.41	4 -5/8
0924 ANSI-050	2"	5.98	4.74	3.62	0.63	7.01	4.80	4 -3/4
0924 ANSI-065	2 ½"	7.01	5.49	4.13	0.69	7.48	6.61	4 -3/4
0924 ANSI-080	3"	7.50	6.00	5.00	0.75	7.99	7.01	4 -3/4
0924 ANSI-100	4"	9.02	7.50	6.18	0.94	9.02	7.80	8-3/4

Dimensiones en pulgadas / All dimensions in inch.